

**DO PRACY  
CYKLICZNEJ !**

# EC 65-12

## • Dane techniczne

Model		EC 65-12
Napięcie znamionowe		12 [V]
Pojemność znamionowa		65 [Ah] / 20 [h]
Wymiary	Wysokość	174 [mm]
	Długość	350 [mm]
	Szerokość	166 [mm]
Waga		ok. 24,5 [kg]
Pojemność 25 [°C]	20 [h] 3,25 [A]	65,0 [Ah]
	10 [h] 6,18 [A]	61,8 [Ah]
	5 [h] 11,05 [A]	55,3 [Ah]
	30 [min] 65,0 [A]	35,5 [Ah]
Rezystancja wewnętrzna		< 6 [mΩ]
Maks. prąd rozładowania		650 [A] (5 [s])
Napięcie ładowania 20 [°C]	Praca rezerwowa	13,5 do 13,8 [V] (-20 [mV/°C])
	Praca cykliczna	14,4 do 15 [V] (-30 [mV/°C])
Maks. prąd ładowania		19,5 [A]
Zalecany prąd ładowania		6,5 [A]

Akumulatory **EUROPOWER** wykonane są w technologii AGM – elektrolit uwięziony jest w separatorach z włókna szklanego o dużej porowatości. Eliminuje to niebezpieczeństwo wycieków i umożliwia pracę akumulatora w dowolnym położeniu. Akumulatory posiadają samouszczelniające się zawory ciśnieniowe zapobiegające powstawaniu nadmiernego ciśnienia w ogniwie.

Akumulatory serii **EC** zostały zaprojektowane specjalnie do **pracy cyklicznej** (powtarzane cykle rozładowania/ładowania). Wytrzymują **do 50 %** więcej cykli niż akumulatory serii EP.

Typowe zastosowania akumulatorów serii EC:

- sprzęt pomiarowy,
- przenośne źródła światła,
- wózki inwalidzkie,
- systemy baterii słonecznych,
- urządzenia napędzane silnikiem elektrycznym (skutery, kosiarki, zabawki, roboty, itp...).

Charakterystyki rozładowania (25 [°C])

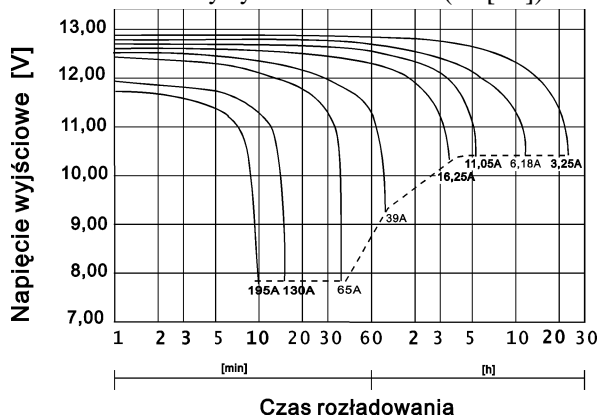

Żywotność akumulatora przy pracy cyklicznej

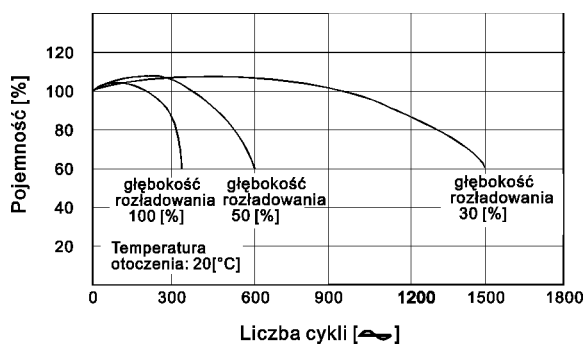

## • Wymiary

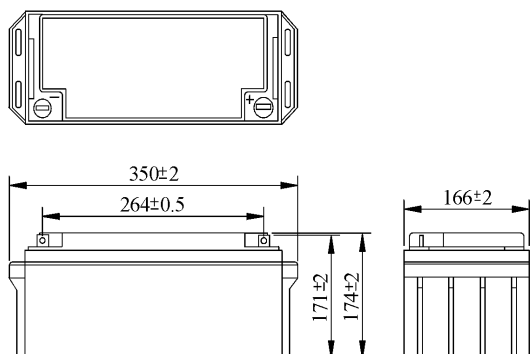

## • Końcówki biegunowe

• B2-2

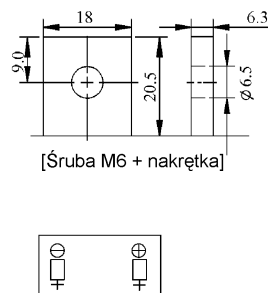

Marka	Model	Data wydania	Numer zmiany	Data zmiany
<b>EUROPOWER</b>	<b>EC 65-12</b>	<b>06.11.2002</b>	<b>2</b>	<b>08.08.2003</b>